

ЛМКВ-02

Конвейерные весы непрерывного действия

для промышленных, дорожно-строительных, сельскохозяйственных и других предприятий

Погрешность
до 2%

Соответствуют
ГОСТ 30124-94

Гарантия
1 год

Интеграция с системой удаленной диспетчеризации
Логика.Мониторинг

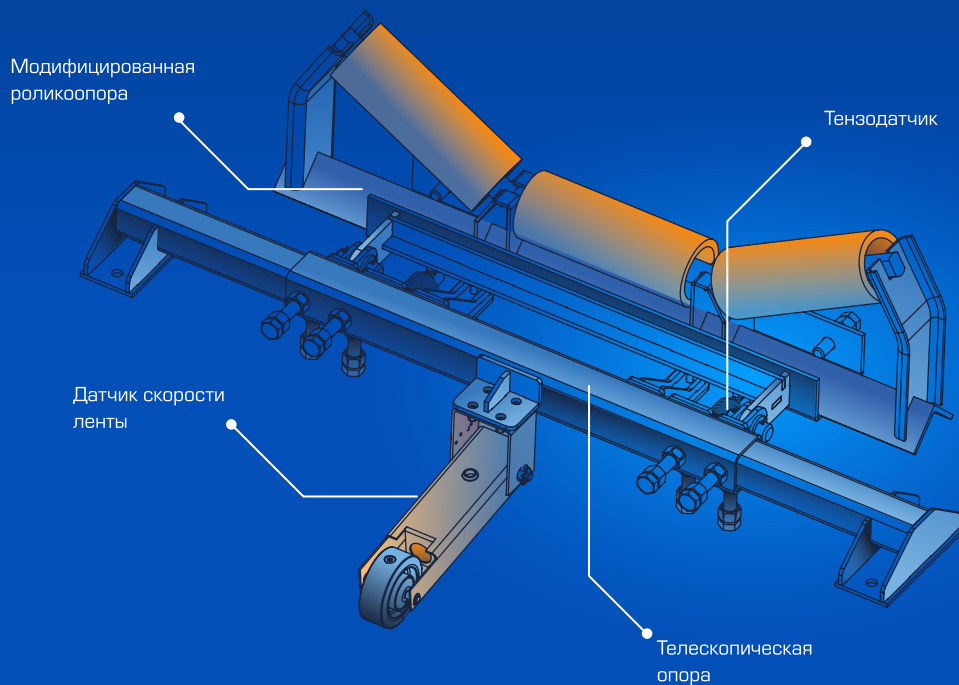

Эффекты от внедрения

- до 15% Повышение производительности предприятия
- до 25% Сокращение простоев оборудования
- до 15% Увеличение объемов выпуска готовой продукции
- в 10 раз Ускорение поиска и анализа информации

Комплектация весов

| | | | |
|--|-------|--------------------------------------|-------|
| Весоизмерительная роlikоопора | 1 шт. | Терминал весовой «ЛМКВ-02» | 1 шт. |
| Тензометрический датчик HBS-100L | 2 шт. | Комплект соединительных кабелей | 1 шт. |
| Индуктивный датчик скорости | 1 шт. | Соединительная коробка тензодатчиков | 1 шт. |
| Роlikовое устройство контроля скорости | 1 шт. | Руководство по эксплуатации | 1 шт. |
| Wi-Fi антенна | 1 шт. | Паспорт | 1 шт. |
| Блок питания | 1 шт. | Электрощит | 1 шт. |

Дополнительные особенности

- ✓ **Отечественная разработка.** Металлоконструкция, терминал и ПО «Логика.Мера» — наши собственные продукты.
- ✓ **Понятная документация.** Схемы и инструкции на русском языке позволяют быстро освоить работу с оборудованием.
- ✓ **Надежность.** Используем проверенные комплектующие для стабильной и долгосрочной работы.



Преимущества весов

- ✓ Надежная металлоконструкция
- ✓ Подходят для конвейеров любой ширины
- ✓ Умная фильтрация помех, шумов и вибраций
- ✓ Поддержка работы по сменам
- ✓ Быстрый и удобный монтаж весов
- ✓ Интеграция с системой облачной диспетчеризации Логика.Мониторинг



Виджеты для весов

Подробная информация о смене: общие показатели, время и продолжительность простоев, статус работы:

★ **Смена ДСК Магистраль**

< 08.03.2025 >

| № | Начало | Конец | Длительность | В работе |
|---|--------|-------|--------------|---|
| 1 | 18:12 | 18:23 | 00:11 | В работе (за сутки) 05:21:16 |
| 2 | 17:36 | 17:47 | 00:11 | Простои (за сутки) 05:58:00 |
| 3 | 11:50 | 17:24 | 5:34 | Сумма (т) 434,494 |
| 4 | 11:15 | 11:17 | 00:02 | Производительность (т/ч) 81,144 |

(UTC+03:00) Москва

Таблица производства по фракциям с итоговыми результатами:

★ **ДСК 12км Магистраль**

Таблица отображает весовые показатели по фракциям. Таблица отображает показатели простоев и итоговый выпуск за смену.

| № | Дата | 0-5 (т) | 5-10 (т) | 10-20 (т) | Простой | В работе | Итого (т) |
|---|-------|---------|----------|-----------|---------|----------|-----------|
| 1 | 10.03 | 351,108 | 147,231 | 8,719 | 5ч 37м | 5ч 35м | 507,058 |
| 2 | 09.03 | 639,137 | 212,892 | 241,969 | 8ч 36м | 8ч 36м | 1 093,999 |
| 3 | 08.03 | 144,66 | 167,118 | 122,445 | 5ч 58м | 5ч 21м | 434,494 |
| 4 | 07.03 | 129,732 | 134,834 | 77,083 | 4ч 10м | 7ч 47м | 341,796 |

(UTC+03:00) Москва

География реализованных внедрений

Сегодня наши решения работают по всей России, помогая компаниям повышать эффективность и качество контроля на каждом этапе производства.

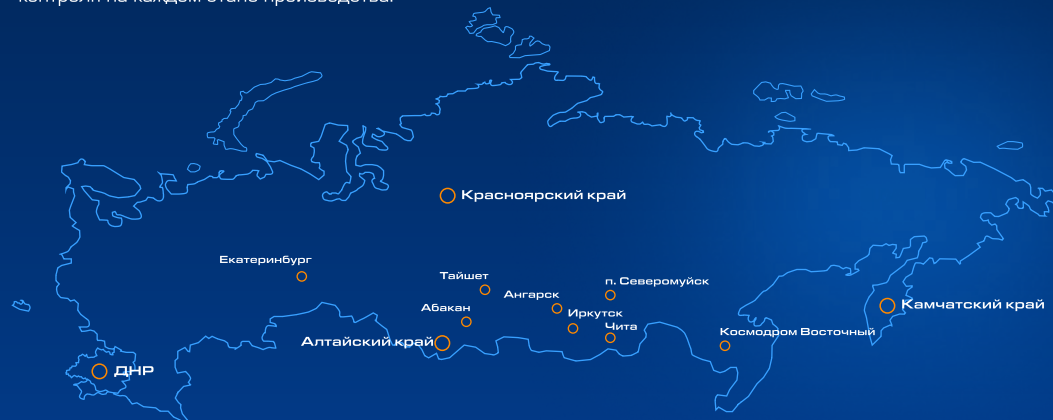

до 25%

сокращение простоев оборудования

45+

предприятий уже доверили нам внедрение весовых комплексов



Возможности Логика.Мониторинг

- Отображение показателей весов в реальном времени
 - Суточная/Часовая производительность
 - Общая пройденная масса материала
 - Время работы и простоев
 - Скорость ленты
 - Текущая масса на ленте
- Отчеты и аналитика
- Контроль простоев оборудования
- Контроль за эксплуатацией оборудования
- Email и Telegram оповещения



г. Иркутск, ул. Пискунова 139/2

+7 (3952) 455 - 000

info@logicasoft.ru

logicasoft.ru